

Instruction Manual Manuel d'instructions Gebrauchsanweisung Manuale Utente

(ELITE/ELITE PRO - SL593)

RoomieTEC

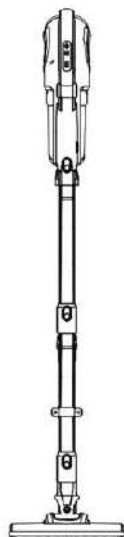

CONTENT



**Thank you for
choosing
RoomieTEC !**

Your warranty card
is attached.

Preparing for use

Safety Warning	2
Useful Tips	4
What's in the Box	
· Parts & Description	4
· Wall Mount Accessories	5

How to... & Maintenance

Recharge the Battery	6
Store the unit	6
Use the vacuum	7
Empty the Dust Bin	8
Order Replacements	9
Maintenance	10

Troubleshooting

Issues & Resolutions	11
Battery Disposal	12
Technical Specifications	12
Warranty Card	49

PREPARING FOR USE

Safety Warning

PLEASE FOLLOW
CLOSELY



Dangerous



Please avoid below actions (to prevent leakage, overheat, fire, electric shock, and etc)

- This product contains Li-ion batteries which are intended for use in this product only. Please do not use them in other products.
- Please only use the power adaptor included in the package.
- Please do not throw this product into fire.
- Please do not use nail to punch this product, or disassemble, repair, modify this product without authorized technicians.
- Please do not use metal objects to connect electrical terminals.
- Please do not recharge, use, or store this product near fire or under high temperature environment.



Caution



Please do not use this product to suck burning objects, or flammable substances.

(i.e. cigarette butt, gas, printer ink, dilution, etc)



Please do not use when either the power adaptor, or the power cable is damaged, and seek for assistance immediately.

Misuse under such conditions may cause overheating, or fire hazard.



Please do not touch the roller brush or the roller motor when the unit is switched on. Otherwise fingers may get caught into the roller brush, or get hurt by the heated motor.



Please avoid...

- Putting this product under running water (except for the parts/filters that are washable.)
- Touching the plug/power cable with wet hands.
- Using this product on wet surface.
- Damaging the power cable or the plug.
→ In case of damage, please seek assistance from our Roomie Support Team.

- This product can only be used by children aged from 8 years and above and persons with reduced physical, sensory or mental capabilities or lack of experience and knowledge if they have been given supervision or instruction concerning use of this product in a safe way and understand the hazards involved. Children shall not play with this product. Cleaning and user maintenance shall not be made by children without supervision.

PREPARING FOR USE



Caution



In case of battery leakage, please avoid touching your eyes and wash your hands immediately.

→ If caught in the eyes, please go to the nearest hospital immediately.



Please read carefully before using the power adaptor:

- The power adaptor is for indoor use only, and is not intended for use under rain/water spray.
- The power adaptor is for use with models specified by this manual, and is not intended for any other appliances.
- Please make sure to push the plug all the way into the power socket.
- Please plug the power adaptor in a socket with no other connected appliances, to avoid possible overheating or fire hazard.
- Please unplug the power adaptor before cleaning or maintaining the product.
- Please unplug the power adaptor if you are not planning to use this product for a while.
- Please use a dry cloth to wipe clean all metal connectors every once in a while.



In case of malfunction, please switch off the unit immediately, pull out the power adaptor from the socket.

Some examples of malfunction:

- strange noise during use
- unit overheating
- strange/burnt smell
- unit goes on and off intermittently

→ Please seek assistance from our Roomie Support Team.



Attention



Please avoid below actions (to prevent scratches, short circuit and etc)

- Dragging the floor head in horizontal direction.
- Continue using the floor head when wheels or other small objects are damaged.
- Pulling or stretching the power cable.



Please avoid direct sunshine, or store near heat or fire.



Please store this product in a clean, dry area.



Recycle

- When throwing out this product, please do not place it together with other domestic garbage.

→ Please go to designated waste processing center provided by your local authorities.

PREPARING FOR USE

Useful Tips

Keep the performance

This product is intended for home use only, and is not intended for industrial use.

- Please do not vacuum the following objects:
 - construction dust
 - fire extinguisher powder
 - glass, needles, tooth picks
 - water and other liquids
 - wet or damp substances
 - dehumidifier
 - strings and rope
 - stuff that blocks the air passage (such as socks)
- Please do not use the open end of the extension tube to vacuum directly on any surface.
- Please do not block the air outlet to avoid overheating.
- Please do not keep the unit running when the air passage is blocked.
- Please do not play with the power plug.

Auto-protection

The following situation will trigger the auto-protection mechanism, and turn off the power automatically to prevent motor from overheating.

- When the dust cup is full
- When the suction is blocked
- When the beater bar is strangled too tight with hair, fabric, or other substances

What's in the box

Parts & Description

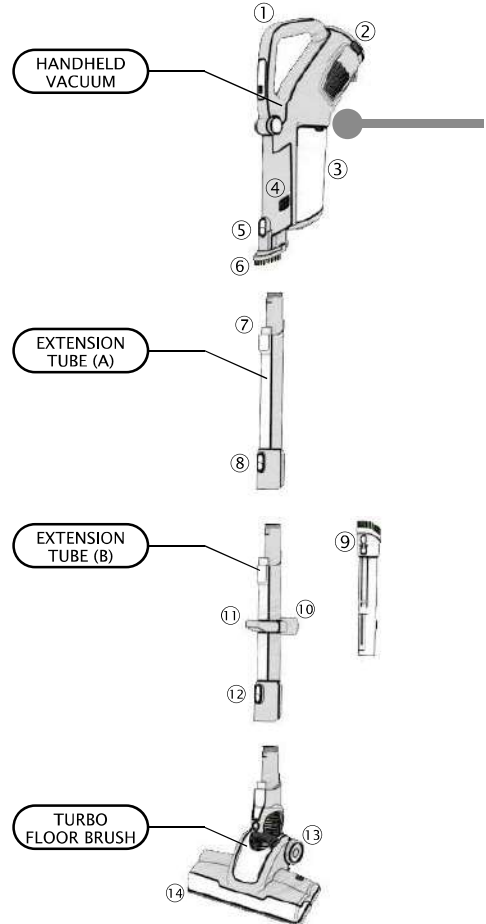

- | | | | |
|--------------------|-----------------------|-----------------------|--------------------------|
| ① Folding Handle | ⑥ Folding Brush | ⑪ Vacuum Hanger | ⑬ Manual (Warranty Card) |
| ② Battery Pack | ⑦ Metal Connectors | ⑫ Floor Brush Release | ⑭ Wall Mount Accessories |
| ③ Dust Bin | ⑧ Tube Release | ⑬ Rubber Wheel | |
| ④ Dust Bin Release | ⑨ Crevice Tool | ⑭ Beater Bar | |
| ⑤ Tube Release | ⑩ Crevice Tool Holder | ⑮ Power Adaptor | |

PREPARING FOR USE

Wall Mount Accessories

ENG

Power Buttons (please see Page.7)

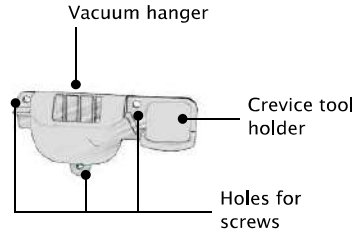
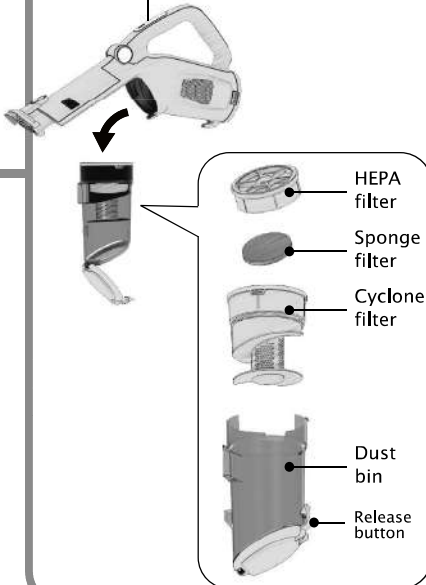

when stored on the wall mount (upright position)

around 51.2 in (130cm)



HOW TO

ENG

Recharge the battery

The product is not fully charged before shipment. Please recharge it for about 2-3 hours before using.

To keep the battery performance

- Please make sure the battery is fully charged before putting the vacuum away for more than a month. Also please at least fully recharge the battery once every six months.
- Once the battery drains out and the vacuum stops running, please do not force it to restart, and recharge it instead.
→It is recommended to recharge the battery after each use.
- Please recharge the vacuum in an environment which is between 5°C-35°C (41°F-95°F). Please avoid area with direct sunlight or with lower temperature.
- It is not an issue to leave the vacuum on the charger. The auto recharge mechanism will turn off charging when the battery is fully recharged.

Store the unit

with wall mount

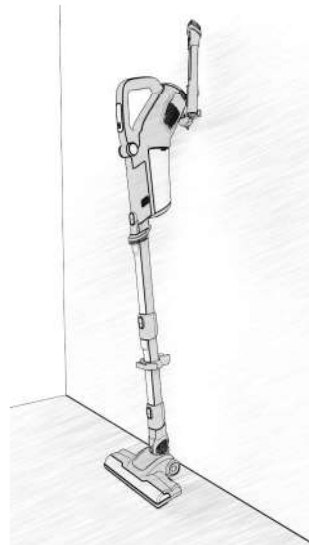
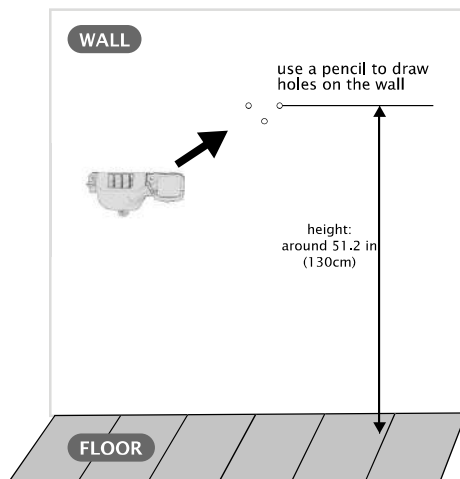

HOW TO

Store the unit

without wall mount

NOTE: This self-standing position is balanced only when the vacuum body is rested on the hanger. Once the vacuum body is lifted, the rest of the parts will not stand on their own.

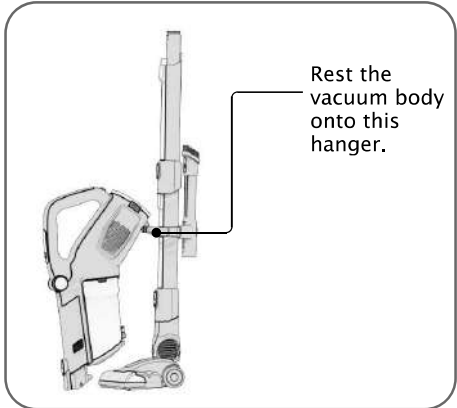

Use the vacuum

3 Power Light
This light will go on when the unit is running.

1 Power Button
• Click once: power on
• Click again: power off (to use in "ECO" mode only)

4 Battery Indicator Lights
■ ■ ■ Battery is full
■ ■ Battery is almost empty
■ ■ ■ Battery is recharging (running lights)
■ ■ ■ Recharging complete (all lights go off)

2 MAX Mode
When the unit is turned on, click once to enter "MAX" mode. Click again to enter "ECO" mode.

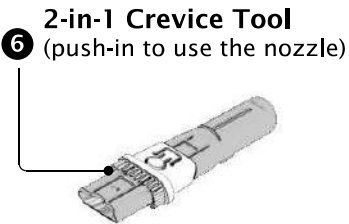
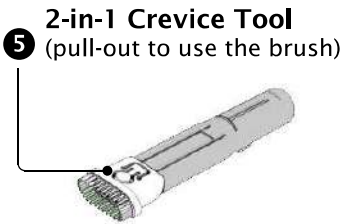

HOW TO

Empty the dust bin

when it becomes dirty

when suction is weaker than normal

ENG

1 "One-Click" drop off

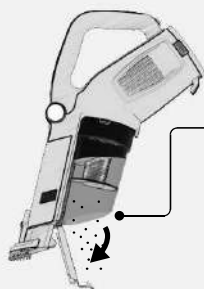

Push this release button to open the dust bin cap, and dump the contents without touching.

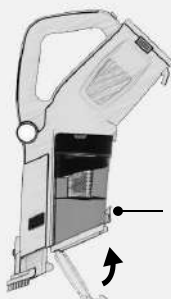

Click tightly.

2 Wash the filter system

Click this button to release the dust bin.

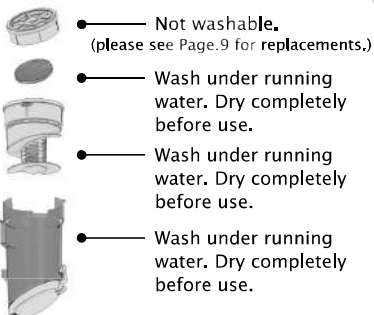
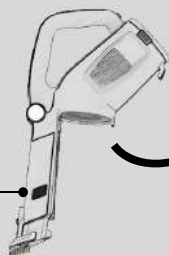

3 Put things back

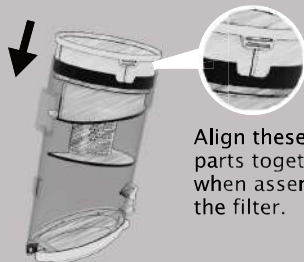

Align these two parts together when assembling the filter.

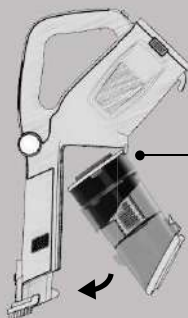

Align the top of the dust bin against the groove, and push the bottom towards the vacuum body until you hear a "click" sound.

HOW TO

Order replacements

ENG

Replacement - HEPA Filter



Replacement - Battery



Replacement - Beater Bar

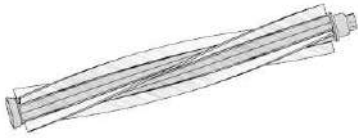

Replacement - Charger



① Via toll-free hotline

1-888-262-2211 (9am to 9pm PST)

② Via official website

www.RoomieTEC.com

⊗ We ship globally to most addresses accessible by local couriers. Currency exchanges rate may apply.

MAINTENANCE

when it becomes dirty

when suction is weaker than normal



Attention

Please turn off the vacuum and take off the floor brush before cleaning it.

ENG

Clean the Turbo Brush

1 Open the lock button

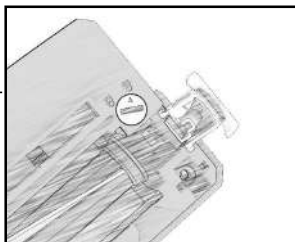

- Use a coin to turn the dial to  (unlock) position, and then pull out the cover piece.

2 Take out the beater bar



- Cut off all tangled hair/strings on the beater bar, and also remove all other debris.
- If the beater bar is strangled too tight and does not turn anymore, please see Troubleshooting.

3 Clear the blockage inside

- Make sure to clear the inside of the Turbo Brush. If there is blockage in this area, it will reduce suction power and possibly trigger the auto-protect mechanism.

→ For more information regarding auto-protect mechanism, please see Troubleshooting.



TROUBLESHOOTING

Please go through these diagnoses before contacting Roomie Support.

ENG

	Issues	Resolutions
Recharging	Battery indicator lights do not blink during recharging	<ul style="list-style-type: none"> ● Is the power plug pushed all the way into the wall socket? ● Is the wall socket power enabled?
	Battery indicator lights do not go off after a long time	<ul style="list-style-type: none"> ● If the battery indicator lights do not go off after 12 hours of recharging, it is likely a defect with the battery. → Please seek assistance from our Roomie Support Team.
	Battery runs out very quickly after recharging	<ul style="list-style-type: none"> ● Is the environment too hot or too cold? → Please recharge in an environment which is between 5°C-35°C (41°F-95°F). ● Is the battery fully recharged for 4-5 hours, and the battery indicator lights have gone off after fully recharged? ● It is possible the Li-ion battery's lifetime is up. → You may purchase additional batteries at www.RoomieTEC.com
Operation/Suction	Unit does not turn on	<ul style="list-style-type: none"> ● Is the battery drained out? → Please fully recharge the battery.
	Unit suddenly turns off after just a short time of vacuuming	<ul style="list-style-type: none"> ● Is the auto-protect mechanism on? <ol style="list-style-type: none"> ① Empty the dust bin if it is full. ② Clear all the air passage including the inside of the floor brush. ③ Remove the beater bar from the floor brush, and turn on the unit again. If it runs without the beater bar, please clean or replace the beater bar. → You may purchase replacement beater bars at www.RoomieTEC.com
	Beater bar does not turn, and/or the LED frontlights do not light up	<ul style="list-style-type: none"> ● Detach the floor brush from the extension tube, use a dry cloth to wipe clean all metal connectors on the floor brush. → If the issue persists, please seek assistance from our Roomie Support Team.
	Suction becomes weaker than normal	<ul style="list-style-type: none"> ● Is the filter set installed correctly? ● Is the dust bin cap closed tightly? ● Are all the parts connected firmly? ● Is there any blockage inside all the tubes? → Make sure to check the tube in the floor brush as well.

TROUBLESHOOTING

ENG

Battery Disposal

- The Li-ion battery used in this product should not be mixed with domestic garbage, or with other recyclable materials, in order to avoid environmental damage.
- Please take the battery to the designated waste processing center provided by your local authorities.

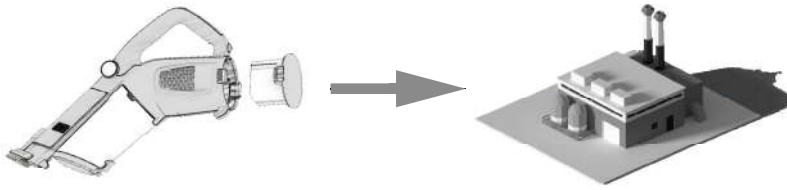

Technical Specifications

MODEL	ELITE / ELITE PRO (SL593)
MOTOR POWER	120 W
BATTERY	LI-ION, 2200 mAh
CHARGING TIME	4-5 HOURS
WORKING TIME	ECO MODE: ~24 MINUTES, MAX MODE: ~12 MINUTES
DUST CAPACITY	0.6 L
GROSS WEIGHT	6.6 LB / 3.0 KG
POWER ADAPTOR	100-240 V, 50-60 Hz

Global Service Hotline
1-888-262-2211

MONDAY : 9AM - 9PM PST
TUESDAY : 9AM - 9PM PST
WEDNESDAY : 9AM - 9PM PST
THURSDAY : 9AM - 9PM PST
FRIDAY : 9AM - 9PM PST
SATURDAY : 9AM - 9PM PST
SUNDAY : 9AM - 9PM PST



#roomie_elite

www.RoomieTEC.com

Hong Kong Roomie Tec Co., Limited
1602C Ho King Comm Ctr, Hong Kong
Made in P.R.C

CONTENU



FRA

Préparation à l'utilisation

Avertissement de sécurité	14
Conseils Useful	16
Contenu de la boîte	
· Pièces & Description	16
· Accessoires muraux	17

Comment... & Maintenance

Recharger la batterie	18
Ranger l'appareil	18
Utiliser l'aspirateur	19
Vider le bac à poussière	20
Remplacements de commandes	21
Maintenance	22

Dépannage

Problèmes et résolutions	23
Élimination de la batterie	24
Spécifications techniques	24
Carte de garantie	49

Préparation à l'utilisation

Avertissement de sécurité

VEUILLEZ SUIVRE
ATTENTIVEMENT



Dangereux



S'il vous plaît éviter les actions ci-dessous (pour éviter les fuites, surchauffe, incendie, choc électrique, etc.)

- Ce produit contient des batteries Li-ion qui sont destinées à être utilisées uniquement dans ce produit.
- Veuillez utiliser uniquement l'adaptateur secteur inclus dans l'emballage.
- S'il vous plaît ne jetez pas ce produit dans le feu.
- S'il vous plaît ne pas utiliser l'ongle pour frapper ce produit, ou démonter, réparer, modifier ce produit sans techniciens autorisés.
- Veuillez ne pas utiliser d'objets métalliques pour raccorder des bornes électriques.
- Veuillez ne pas recharger, utiliser ou entreposer ce produit près d'un feu ou dans un environnement à haute température.



Prudence



Veillez ne pas utiliser ce produit pour aspirer des objets brûlants ou des substances inflammables.

(i.e. mégot de cigarette, gaz, encre d'imprimeur, dilution, etc.)



S'il vous plaît ne pas utiliser lorsque l'adaptateur d'alimentation, ou le câble d'alimentation est endommagé, et demander de l'aide immédiatement.



S'il vous plaît ne touchez pas la brosse à rouleaux ou le moteur à rouleaux lorsque l'appareil est allumé.



S'il vous plaît éviter...

- Mettre ce produit sous l'eau courante (sauf pour les pièces/filtres qui sont lavables.)
- Toucher la fiche/câble d'alimentation avec les mains mouillées.
- Utilisation de ce produit sur une surface mouillée.
- Endommager le câble d'alimentation ou la fiche.
→ En cas de dommages, s'il vous plaît demander l'aide de notre Roomie Support Team.

- Ce produit ne peut être utilisé que par des enfants âgés de 8 ans et plus et des personnes ayant des capacités physiques, sensorielles ou mentales réduites ou un manque d'expérience et de connaissances s'ils ont reçu une supervision ou une instruction concernant l'utilisation de ce produit de manière sécuritaire et comprendre les dangers encourus. Les enfants ne doivent pas jouer avec ce produit. Le nettoyage et l'entretien de l'utilisateur ne doivent pas être effectués par des enfants sans surveillance.

Préparation à l'utilisation



Prudence



En cas de fuite de la batterie, évitez de toucher vos yeux et lavez-vous les mains immédiatement.

→ S'il est pris dans les yeux, s'il vous plaît aller à l'hôpital le plus proche immédiatement.



Veillez lire attentivement avant d'utiliser l'adaptateur d'alimentation :

- L'adaptateur d'alimentation est destiné à une utilisation à l'intérieur uniquement, et n'est pas prévu pour une utilisation sous pulvérisation d'eau.
- L'adaptateur d'alimentation est destiné à être utilisé avec les modèles spécifiés dans ce manuel et n'est pas destiné à d'autres appareils.
- S'il vous plaît assurez-vous de pousser la fiche tout le chemin dans la prise de courant.
- S'il vous plaît brancher l'adaptateur d'alimentation dans une prise sans autres appareils connectés, pour éviter tout risque d'incendie.
- Veuillez débrancher l'adaptateur d'alimentation avant de nettoyer ou de maintenir le produit.
- Veuillez débrancher l'adaptateur d'alimentation si vous n'envisagez pas d'utiliser ce produit pendant un certain temps.
- S'il vous plaît utiliser un chiffon sec pour essuyer tous les connecteurs métalliques de temps en temps.



En cas de dysfonctionnement, s'il vous plaît éteindre l'appareil immédiatement, retirez l'adaptateur d'alimentation de la prise.

Quelques exemples de dysfonctionnement: → S'il vous plaît demander l'aide de notre Roomie Support Team.

- bruit étrange
- surchauffe de l'unité
- odeur étrange/brûlé
- l'unité se met en marche et s'éteint par intermittence

FRA



Attention



S'il vous plaît éviter les actions ci-dessous (pour éviter les rayures, court-circuit et etc)

- Faire glisser la tête de plancher dans le sens horizontal.
- Continuez à utiliser la tête de plancher lorsque les roues sont endommagées.
- Tirer ou étirer le câble d'alimentation.



Évitez le soleil direct, ou rangez-vous près de la chaleur ou du feu.



Veillez ranger ce produit dans un endroit propre et sec.



Recycler

- Lorsque vous jetez ce produit, s'il vous plaît ne pas le placer avec d'autres ordures ménagères.

→ Veuillez vous rendre au centre de traitement des déchets désigné par vos autorités locales.

Préparation à l'utilisation

Conseils Useful

Gardez la performance

Ce produit est destiné à un usage domestique uniquement, et n'est pas destiné à un usage industriel.

- **Veillez ne pas aspirer les objets suivants:**
 - poussière de construction
 - poudre de distinguisher feu
 - verre, aiguilles, pics à dents
 - eau et autres liquides
 - substances humides ou humides
 - déshumidificateur
 - cordes et corde
 - choses qui bloquent le passage d'air (comme les chaussettes)
- **Veillez ne pas utiliser l'extrémité ouverte du tube d'extension pour aspirer directement sur n'importe quelle surface.**
- **S'il vous plaît ne pas bloquer la sortie d'air pour éviter la surchauffe.**
- **Veillez ne pas garder l'appareil en marche lorsque le passage d'air est bloqué.**
- **Veillez ne pas jouer avec la prise d'alimentation.**

Auto-protection

La situation suivante déclenche le mécanisme de protection automatique et éteint l'alimentation automatiquement pour éviter que le moteur ne surchauffe.

- Lorsque le godet à poussière est plein
- Lorsque l'aspiration est bloquée
- Lorsque la barre de batteur est étranglée trop serré avec des cheveux, tissu, ou d'autres substances

Contenu de la boîte

Pièces & Description

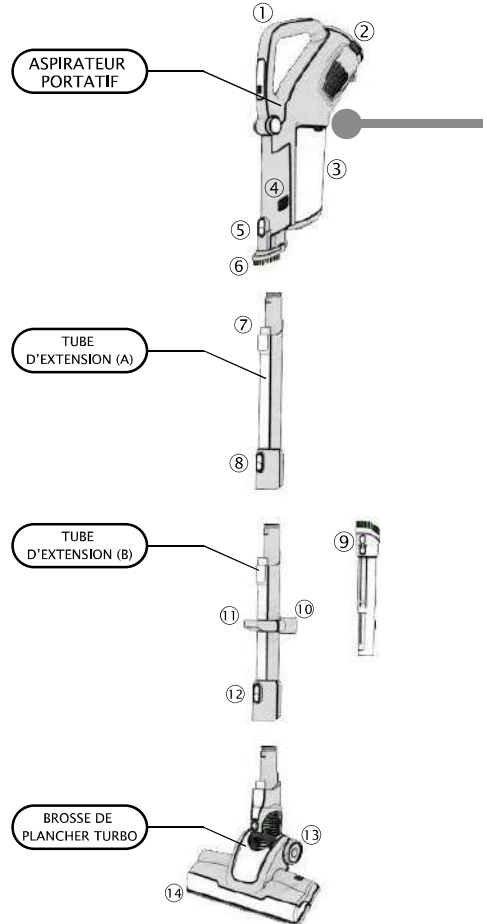

- | | | | |
|-----------------------------|------------------------|------------------------|--------------------------------|
| ① Poignée pliante | ⑥ Brosse pliante | ⑪ Aspirateur cintre | ⑬ Manuelle (Carte de garantie) |
| ② Batterie | ⑦ Connecteurs | ⑫ Bouton brosse au sol | ⑭ Accessoires muraux |
| ③ Porte-poussières | ⑧ Bouton de tube | ⑬ Roue en caoutchouc | |
| ④ Bouton de porte-poussière | ⑨ Outil de crevasse | ⑭ Brosse à rouleaux | |
| ⑤ Bouton de tube | ⑩ Porte-outil crevasse | ⑮ Adaptateur | |

Préparation à l'utilisation

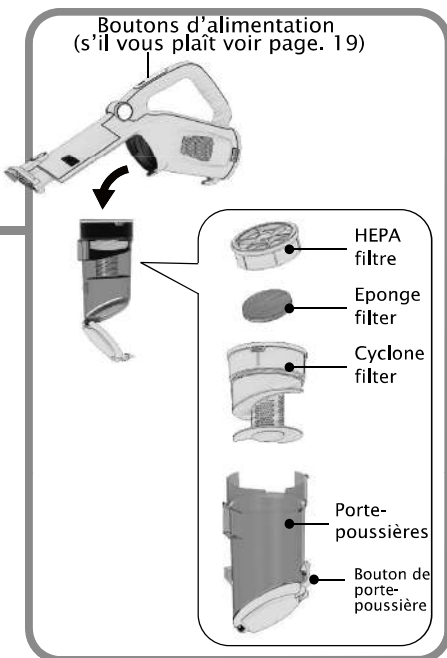

Accessoires muraux

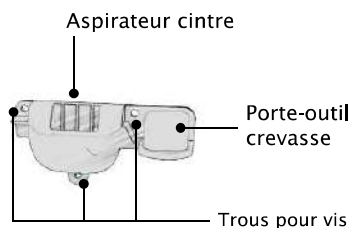

lorsqu'il est stocké
sur le support mural
(position verticale)

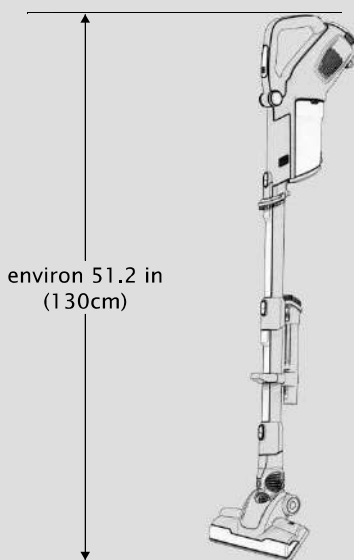

Rechargez la batterie

Le produit n'est pas entièrement chargé avant l'expédition. Veuillez le recharger pendant environ 2-3 heures avant de l'utiliser.

Pour maintenir la performance de la batterie

- S'il vous plaît assurez-vous que la batterie est complètement chargée avant de mettre l'aspirateur loin pendant plus d'un mois. Également s'il vous plaît au moins recharger complètement la batterie une fois tous les six mois.
- Une fois que la batterie s'écoule et que le vide s'arrête, s'il vous plaît ne forcez pas à redémarrer, et rechargez-le à la place.
- S'il vous plaît recharger le vide dans un environnement qui se situe entre 5 ° c -35 ° c (41 ° f -95 ° f). S'il vous plaît éviter la zone avec la lumière directe du soleil ou avec une température inférieure.
- Il n'est pas question de laisser le vide sur le chargeur. Le mécanisme de recharge automatique s'éteint lorsque la batterie est entièrement rechargée.

Rangez l'appareil

avec support mural

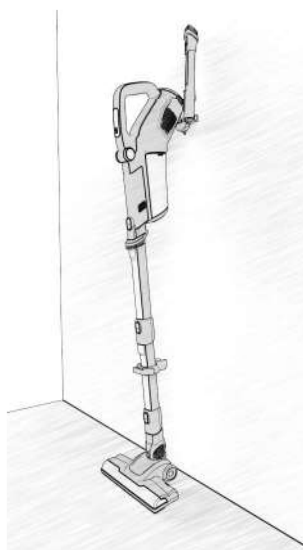
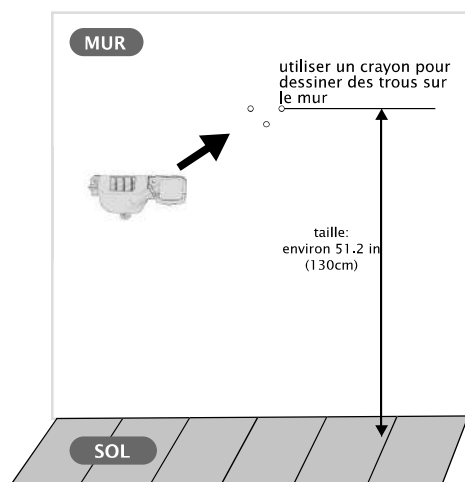

Rangez l'appareil

sans support mural

Remarque: cette position autoportante n'est équilibrée que lorsque le corps de l'aspirateur est posé sur le cintre. Une fois que le corps de vide est levé, le reste des pièces ne se tiendra pas sur leur propre.

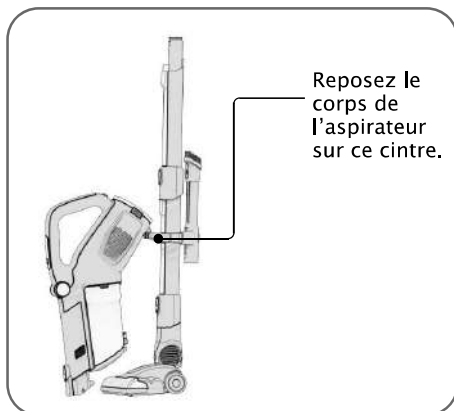

FRA

Utiliser l'aspirateur

3 Lumière de puissance

Cette lumière s'allume lorsque l'appareil est en marche.

1 Bouton d'alimentation

- Cliquez une fois: on
- Cliquez à nouveau: off (à utiliser en mode "ECO")

4 Voyants de batterie

- ▣ La batterie est pleine
- ▣ La batterie est vide
- ▣ La batterie se recharge (feux de course)
- ▣ Recharging complete (toutes les lumières s'éteint)

2 Mode MAX

Lorsque l'appareil est allumé, cliquez une fois pour entrer en mode "MAX". Cliquez à nouveau pour entrer en mode "ECO".

5 Outil de crevasse 2-en-1 (tirez pour utiliser la brosse)

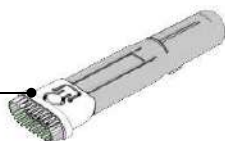

6 Outil de crevasse 2-en-1 (poussez pour utiliser la buse)

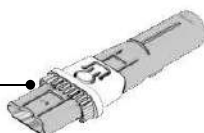

Videz le bac à poussières

FRA

1 "One-Click" déposer

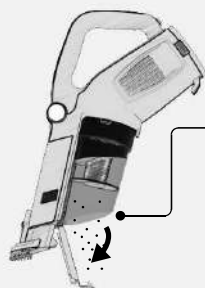

Poussez ce bouton de déverrouillage pour ouvrir le capuchon du bac à poussière et vider le contenu sans toucher.

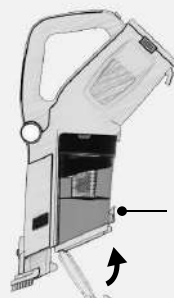

Cliquez fermement.

2 Lavez le système de filtration

Cliquez sur ce bouton pour libérer la poussière contenue.

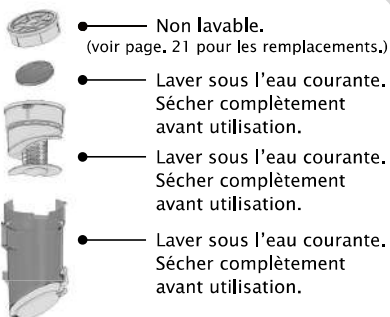
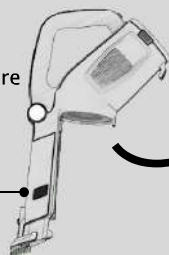

3 Remettre les choses en place



Alignez ces deux pièces ensemble lors de l'assemblage du filtre.

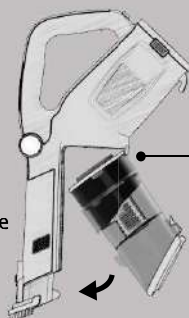

Alignez le haut de la poubelle contre la rainure, et poussez le fond vers le corps de l'aspirateur jusqu'à ce que vous entendiez un "clic" sonore.

Remplacements de commandes

Remplacement - HEPA Filtre



Remplacement - Batterie



Remplacement - Bar Bateur



Remplacement - Chargeur

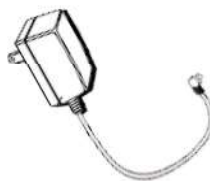

FRA

① Via Hotline sans frais

1-888-262-2211 (9am to 9pm PST)

② Via le site officiel

www.RoomieTEC.com

⊗ Nous expédions globalement à la plupart des adresses accessibles par les courriers locaux. Le taux de change peut s'appliquer.

Maintenance

quand il devient sale

lorsque la succion est plus faible que la normale





Attention

S'il vous plaît éteindre le vide et enlever la brosse de plancher avant de le nettoyer.

Nettoyez la brosse turbo

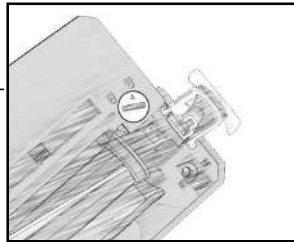
1 Ouvrez le bouton de verrouillage



- Utilisez une pièce de monnaie pour tourner le cadran à la position  (déverrouiller), puis tirez sur la pièce de recouvrement.

2 Sortez la barre de batteur



- Coupez tous les cheveux/cordes enchevêtrés sur la barre de batteur, et enlevez également tous les autres débris.
- Si la barre de batteur est étranglée trop serré et ne tourne plus, s'il vous plaît voir Dépannage.

3 Dégagez le blocage à l'intérieur

- Assurez-vous d'effacer l'intérieur du Turbo Brush. S'il y a obstruction dans cette zone, il réduira la puissance d'aspiration et peut éventuellement déclencher le mécanisme d'auto-protection.
- Pour plus d'informations sur le mécanisme de protection automatique, reportez-vous à la section Dépannage.



Dépannage

Veillez passer par ces Diagnostics avant de contacter le Roomie Support

	Problèmes	Résolutions
Recharge	Les voyants de batterie ne clignotent pas pendant la recharge	<ul style="list-style-type: none"> ● Est-ce que la fiche d'alimentation est enfoncée jusqu'à la prise murale? ● L'alimentation de la prise murale est-elle activée?
	Les voyants de batterie ne s'éteignent pas après une longue période	<ul style="list-style-type: none"> ● Si les voyants de la batterie ne s'éteignent pas après 12 heures de recharge, il est probable qu'il y ait un défaut avec la batterie. → S'il vous plaît demander l'aide de notre Roomie Support Team.
	La batterie s'épuise très rapidement après la recharge	<ul style="list-style-type: none"> ● L'environnement est-il trop chaud ou trop froid? → S'il vous plaît recharger dans un environnement qui se situe entre 5°C-35°C (41°F-95°F). ● La batterie est-elle entièrement rechargée pendant 4-5 heures et les voyants lumineux de la batterie ont-ils été éteints après avoir entièrement rechargé? ● Il est possible que la durée de vie de la batterie Li-ion soit terminée. → Vous pouvez acheter des piles supplémentaires à www.RoomieTEC.com
Fonctionnement/aspiration	L'appareil ne s'allume pas	<ul style="list-style-type: none"> ● La batterie est-elle épuisée? → S'il vous plaît recharger complètement la batterie.
	L'appareil s'éteint soudainement après une courte période d'aspiration	<ul style="list-style-type: none"> ● Le mécanisme de protection automatique est-il allumé? <ol style="list-style-type: none"> ① Videz le bac à poussière s'il est plein. ② Dégagez tout le passage d'air, y compris l'intérieur de la brosse de plancher. ③ Retirez la barre de batteur de la brosse de plancher, et allumez l'unité à nouveau. S'il fonctionne sans brosse à rouleaux, nettoyez ou remplacez la brosse à rouleaux. → Vous pouvez acheter des barres de batteur de remplacement à www.RoomieTEC.com
	La barre de batteur ne tourne pas, et/ou les feux avant LED ne s'allument pas	<ul style="list-style-type: none"> ● Détachez la brosse de plancher du tube d'extension, utilisez un chiffon sec pour essuyer tous les connecteurs métalliques sur la brosse de plancher. → Si le problème persiste, veuillez demander de l'aide à notre Roomie Support Team.
	L'aspiration devient plus faible que la normale	<ul style="list-style-type: none"> ● Le jeu de filtres est-il installé correctement? ● Le bouchon de la poubelle est-il fermé hermétiquement? ● Toutes les pièces sont-elles connectées fermement? ● Y a-t-il un blocage dans tous les tubes? → Assurez-vous de vérifier le tube dans la brosse de plancher ainsi.

Dépannage

Élimination de la batterie

- La batterie Li-ion utilisée dans ce produit ne doit pas être mélangée avec des ordures ménagères, ou avec d'autres matières recyclables, afin d'éviter les dommages environnementaux.
- Veuillez prendre la batterie au centre de traitement des déchets indiqué par vos autorités locales.

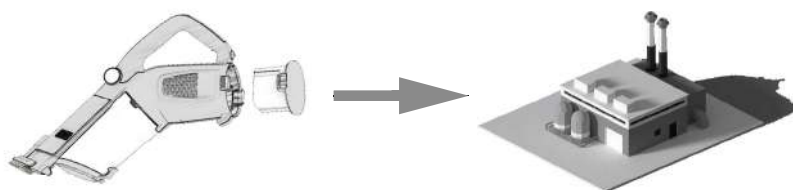

Spécifications techniques

MODELE	ELITE / ELITE PRO (SL593)
PUISSANCE MOTEUR	120 W
BATTERIE	LI-ION, 2200 mAh
TEMPS DE CHARGE	4-5 HOURS
TEMPS DE TRAVAIL	ECO MODE: ~24 MINUTES, MAX MODE: ~12 MINUTES
CAPACITÉ DE LA POUSSIÈRE	0.6 L
POIDS BRUT	6.6 LB / 3.0 KG
ADAPTATEUR	100-240 V, 50-60 Hz

Global Service Hotline
1-888-262-2211

MONDAY : 9AM - 9PM PST
TUESDAY : 9AM - 9PM PST
WEDNESDAY : 9AM - 9PM PST
THURSDAY : 9AM - 9PM PST
FRIDAY : 9AM - 9PM PST
SATURDAY : 9AM - 9PM PST
SUNDAY : 9AM - 9PM PST



#roomie_elite

www.RoomieTEC.com

Hong Kong Roomie Tec Co., Limited
1602C Ho King Comm Ctr, Hong Kong
Made in P.R.C

ZUFRIEDEN



**Vielen Dank
für die Wahl von
RoomieTEC !**

Ihre Garantiekarte
ist beigelegt.

Vorbereitung auf den Einsatz

Sicherheitswarnung	26
Nützliche Tipps	28
Was ist in der Box	
· Teile & Beschreibung	28
· Zubehör an der Mauer	29

Wie geht... & die Instandhaltung

Batterie aufladen	30
Das Gerät aufbewahren	30
Das Vakuum nutzen	31
Staubhalter leer	32
Ortsumgehung	33
die Instandhaltung	34

Problembehandlung

Themen & Beschlüsse	35
Batterieentsorgung	36
Technische Spezifikationen	36
Garantiekarte	49

VORBEREITUNG AUF DEN EINSATZ

Sicherheitswarnung

BITTE GENAU
VERFOLGEN



Gefährlich



Bitte vermeiden Sie im Folgenden Aktionen (um Leckagen, Überhitzung, Feuer, Elektroschock, etc. zu verhindern)

- Dieses Produkt enthält Li-Ionen-Batterien, die nur für den Einsatz in diesem Produkt bestimmt sind. Bitte verwenden Sie sie nicht in anderen Produkten.
- Bitte verwenden Sie nur den im Paket enthaltenen Netzteil.
- Bitte werfen Sie dieses Produkt nicht in Brand.
- Bitte verwenden Sie keinen Nagel, um dieses Produkt zu schlagen, oder zu demontieren, zu reparieren, zu ändern es ohne autorisierte Techniker.
- Bitte verwenden Sie keine Metallgegenstände, um elektrische Klemmen zu verbinden.
- Bitte laden Sie dieses Produkt nicht in der Nähe von Feuer oder unter hoher Temperatur auf.



Vorsicht



Bitte verwenden Sie dieses Produkt nicht, um brennende Gegenstände oder brennbare Stoffe zu saugen.

(i.e. Zigarettenstummel, Gas, Druckfarbe, Verdünnung, etc.)



Bitte verwenden Sie nicht, wenn der Netzteil oder das Stromkabel beschädigt ist, und suchen Sie sofort Hilfe. Missbrauch unter solchen Bedingungen kann zu Überhitzung führen oder Brandgefahr.



Bitte berühren Sie beim Einschalten des Gerätes weder den Rollenpinsel noch den Rollenmotor. Sonst können die Finger in die Rollenbürste geraten oder durch den beheizten Motor verletzt werden.



Bitte vermeiden...

- Dieses Produkt unter fließendem Wasser zu setzen (mit Ausnahme der abwaschbaren Parts/Filter)
- Das Steckkabel mit nassen Händen berühren.
- Mit diesem Produkt auf nasser Oberfläche.
- Beschädigung des Stromkabels oder des Steckers.
→ Im Schadensfall bitten wir um Hilfe von unserem Roomie Support Team.

- Dieses Produkt kann nur von Kindern ab 8 Jahren und Personen mit eingeschränkten körperlichen, sensorischen oder geistigen Fähigkeiten oder mangelnder Erfahrung und Wissen verwendet werden, wenn sie eine Aufsicht oder Anleitung über die Verwendung dieses Produktes in einer sicheren Weise und Die Gefahren verstehen. Kinder dürfen nicht mit diesem Produkt spielen. Die Reinigung und die Wartung der Benutzer erfolgt nicht von Kindern ohne Aufsicht.

VORBEREITUNG AUF DEN EINSATZ

GER



Vorsicht



Bei Batterieausfällen vermeiden Sie es, die Augen zu berühren und die Hände sofort zu waschen.

→ Wenn Sie in den Augen erwischt werden, gehen Sie bitte sofort ins nächste Krankenhaus.



Bitte lesen Sie sorgfältig, bevor Sie den Netzadapter benutzen:

- Der Netzteil ist nur für den Innenbereich geeignet und nicht für den Einsatz unter Regen/Wasserspray bestimmt.
- Der Netzteil ist für den Einsatz bei Modellen, die in diesem Handbuch angegeben sind, und nicht für andere Geräte bestimmt.
- Bitte stellen Sie sicher, dass Sie den Stecker bis in die Steckdose schieben.
- Bitte stecken Sie den Netzteil in eine Steckdose mit anderen angeschlossenen Geräten, um eine mögliche Überhitzung oder Brandgefahr zu vermeiden.
- Bitte ziehen Sie den Netzteil vor der Reinigung oder Wartung des Produktes ab.
- Bitte ziehen Sie den Netzteil, wenn Sie nicht planen, dieses Produkt für eine Weile zu verwenden.
- Bitte verwenden Sie ein trockenes Tuch, um ab und zu alle Metallstecker zu reinigen.



Bei Störungen schalten Sie bitte das Gerät sofort aus, ziehen den Netzteil aus der Steckdose.

Einige Beispiele für Fehlfunktionen:

- Seltsames Geräusch
- Geräteüberhitzung
- Erdrosselter Geruch
- Einheit geht zeitweise auf und ab

→ Bitte suchen Sie Hilfe von unserem Roomie Support Team.



die Aufmerksamkeit



Bitte vermeiden Sie folgende Aktionen (um Kratzer, Kurzschluss zu verhindern und so weiter)

- Ziehen Sie den Fußkopf in horizontaler Richtung.
- Verwenden Sie weiterhin den Bodenkopf, wenn Räder oder andere kleine Gegenstände beschädigt werden.
- Ziehen oder Dehnen des Stromkabels.



Bitte vermeiden Sie direkten Sonnenschein oder bewahren Sie in der Nähe von Hitze oder Feuer.



Bitte lagern Sie dieses Produkt in einem sauberen, trockenen Bereich.



Wiederverwerten

- Wenn Sie dieses Produkt auswerfen, legen Sie es bitte nicht zusammen mit anderen heimischen Müll.

→ Bitte gehen Sie zu einem von Ihren lokalen Behörden zur Verfügung gestellten Abfallverarbeitungszentrum.

VORBEREITUNG AUF DEN EINSATZ

Nützliche Tipps

Die Leistung halten

Dieses Produkt ist nur für den Hausgebrauch bestimmt und nicht für den industriellen Gebrauch.

- Bitte nicht die folgenden Objekte vakuieren:
 - Baustaub
 - Feuer zeichnet Pulver aus
 - Glas, Nadeln, Zahnplücken
 - Wasser und andere Flüssigkeiten
 - Nasse oder feuchte Stoffe
 - Luftentfeuchter
 - Saiten und Seil
 - Sachen, die die Luftpassage blockieren (Socken, etc)
- Bitte verwenden Sie das offene Ende des Verlängerungsrohrs nicht, um direkt auf einer Oberfläche zu saugen.
- Bitte sperren Sie den Luftausgang nicht, um eine Überhitzung zu vermeiden.
- Bitte halten Sie das Gerät nicht am Laufen, wenn der Luftdurchgang blockiert ist.
- Bitte nicht mit dem Stromanschluss spielen.

Auto-Schutz

Die folgende Situation löst den Auto-Schutzmechanismus aus und schaltet den Strom automatisch aus, um eine Überhitzung des Motors zu verhindern.

- Wenn der Staubbecher voll ist
- Wenn der Sauger blockiert ist
- Wenn der Schlägerbalken zu eng mit Haaren, Stoff oder anderen Substanzen stranguliert wird

Was ist in der Box

Teile & Beschreibung

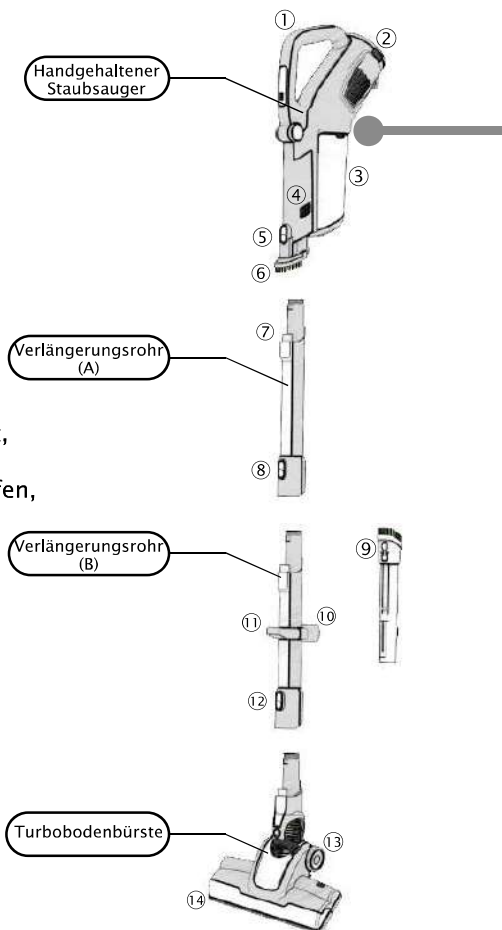

- | | | | |
|---------------------|--------------------|--------------------|---------------------------|
| ① Klappgriff | ⑥ Klapppräste | ⑪ Staubsaugerbügel | ⑬ Manuell (Garantiekarte) |
| ② die Batterie | ⑦ Metallanschlüsse | ⑫ Bodenbelag | ⑭ Zubehör an der Mauer |
| ③ Staubhalter | ⑧ Röhrenfreigabe | ⑬ Gummirad | |
| ④ Staubhalter-Taste | ⑨ 2-in-1 Pinsel | ⑭ Rollenbürste | |
| ⑤ Röhrenfreigabe | ⑩ Bürstenhalter | ⑮ Netzadapter | |

VORBEREITUNG AUF DEN EINSATZ

Zubehör an der Mauer

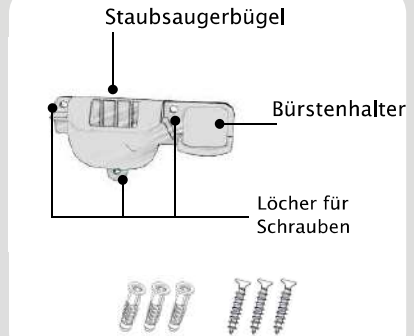
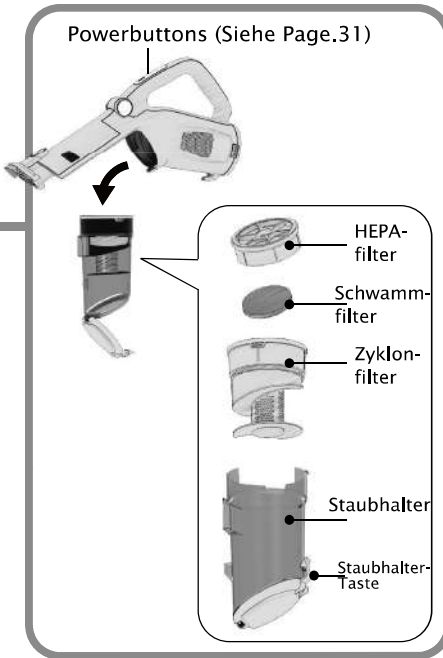

Bei der Aufbewahrung auf der Wandhalterung (Aufrecht)

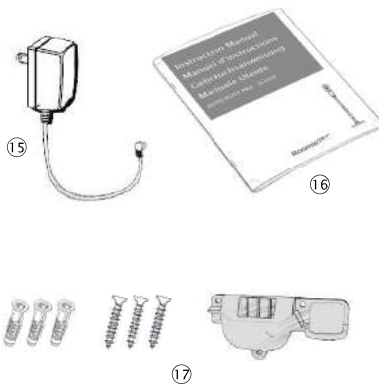

Rund 51,2 in
(130cm)



GER

Batterie aufladen

Das Produkt ist vor dem Versand nicht vollständig aufgeladen. Bitte laden Sie es für etwa 2-3 Stunden vor der Benutzung auf.

Um die Batterieleistung zu halten

- Bitte stellen Sie sicher, dass die Batterie voll geladen ist, bevor Sie das Vakuum für mehr als einen Monat weglegen. Bitte laden Sie den Akku auch bitte alle sechs Monate vollständig auf.
- Sobald der Akku ausläuft, zwingt er ihn bitte nicht zum Neustart, sondern lädt ihn wieder auf.
→ Es wird empfohlen, den Akku nach jedem Einsatz wieder aufzuladen.
- Bitte laden Sie das Vakuum in einer Umgebung auf, die zwischen 5°C-35°C liegt (41°F-95°F). Bitte meiden Sie einen Bereich mit direkter Sonneneinstrahlung oder mit niedrigeren Temperaturen.
- Es ist kein Thema, das Vakuum am Ladegerät zu lassen. Der automatische Auflademechanismus schaltet das Laden aus, wenn die Batterie voll aufgeladen ist.

GER

Das Gerät aufbewahren

Mit Wandhalterung

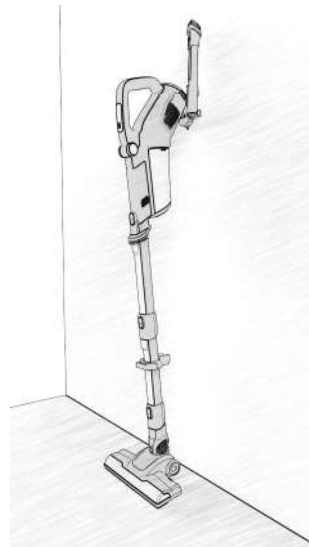
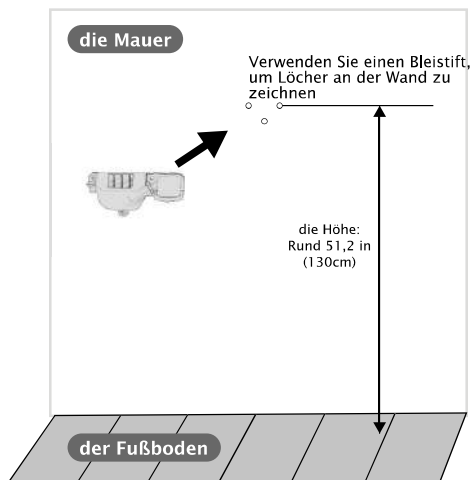

Das Gerät aufbewahren

Ohne Wandmontage

Achtung: Diese selbstständige Position wird nur ausgeglichen, wenn der Vakuümkörper auf dem Hänger ruht. Sobald der Vakuümkörper angehoben ist, Die übrigen Teile werden nicht alleine stehen.

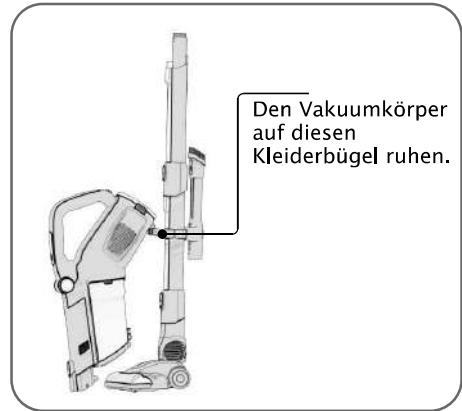

Das Vakuum nutzen

3 Machtlicht

Dieses Licht geht weiter, wenn das Gerät läuft.

1 Stromknopf

•Klicken: Auf / Aus
(Nur im "ECO"-Modus verwendet)

4 Batterieindikator-Leuchten

- ▣▣▣▣ Akku ist voll
- ▣▣▣▣ Akku ist fast leer
- ▣▣▣▣ Batterie wird aufgeladen (Lauflicht)
- ▣▣▣▣ Komplet aufladen (Alle Lichter gehen aus)

2 MAX-Modus

Wenn das Gerät eingeschaltet ist, klicken Sie einmal, um den "MAX"-Modus zu betreten. Klicken Sie erneut, um den "ECO"-Modus zu aktivieren.

5 2-in-1 Pinsel (Auszug, um den Pinsel zu benutzen)

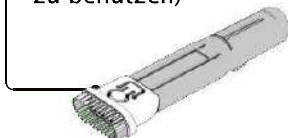

6 2-in-1 Pinsel (um die Düse zu benutzen)

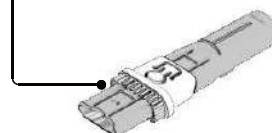

Staubhalter leer

Wenn es schmutzig wird

Beim Absaugen schwächer als normal

1 "One-Click" absteigen

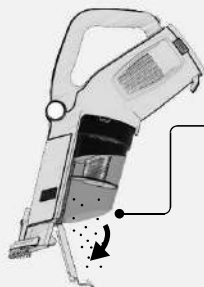

Drücken Sie diesen Auslöseknopf, um die Staubhalterkappe zu öffnen, und kippen Sie den Inhalt ohne Berührung.

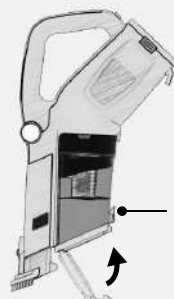

Klicken Sie fest.

2 Filtersystem waschen

Klicken Sie auf diesen Knopf, um den Staubhalter zu lösen.

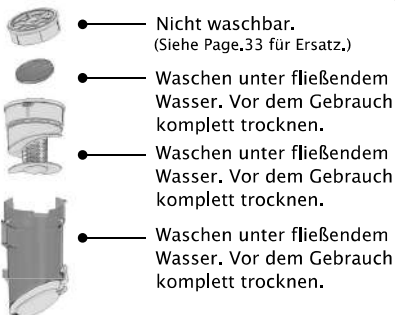
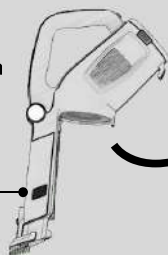

3 Dinge zurückstellen



Richten Sie diese beiden Teile bei der Montage des Filters zusammen.

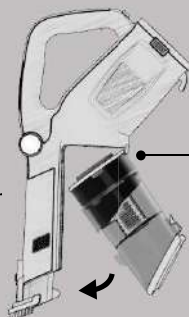

Richten Sie die Oberseite des Staubbehälters gegen den Groove aus und schieben Sie den Boden in Richtung Vakuumkörper, bis Sie einen "Klick"-Sound hören.

Ortsumgehung

Ersatz - HEPA Filter



Ersatz - Batterie



Ersatz - Beater Bar

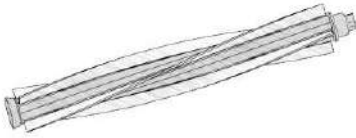

Ersatz - Ladegerät



GER

- ① Über die gebührenfreie Hotline

1-888-262-2211 (9am to 9pm PST)

- ② Via offizielle Webseite

www.RoomieTEC.com

- ⊗ Wir versenden weltweit an die meisten Adressen, die von lokalen Kurieren zugänglich sind. Es kann ein Wechselkurs für Wechselkurse gelten.

DIE INSTANDHALTUNG

Wenn es schmutzig wird

Beim Absaugen schwächer als normal



Bitte schalten Sie das Vakuum aus und ziehen Sie die Bodenbürste ab, bevor Sie es reinigen.

Den Turbo-Pinsel reinigen

1 Sperrknopf öffnen

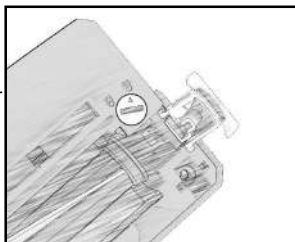

- Verwenden Sie eine Münze, um das Zifferblatt zu  entriegeln Position, und ziehen Sie dann das Deckstück.

2 Die Rollenbürste herausnehmen



- Alle verworrenen Haar- und Saiten auf dem Rollenbürste abschneiden und auch alle anderen Trümmer entfernen.
- Wenn die Rollenbürste zu eng strandet und sich nicht mehr dreht, siehe Problembehandlung.

3 Die Blockade im Inneren löschen

- Achten Sie darauf, das Innere der Turbobürste zu reinigen. Wenn es in diesem Bereich zu einer Blockade kommt, wird dies die Saugleistung reduzieren und möglicherweise den Auto-Schutzmechanismus auslösen.
- For more information regarding auto-protect mechanism, please see Problembehandlung.



PROBLEMBEHANDLUNG

Bitte gehen Sie durch diese Diagnosen, bevor Sie sich mit dem Roomie-Support in Verbindung setzen.

	Themen	Beschlüsse
Aufladen	Batterie-Anzeigeleuchten während des Aufladens nicht blinzeln	<ul style="list-style-type: none"> ● Wird der Stromanschluss bis in die Steckdose geschoben? ● Ist die Steckdose aktiviert?
	Batterie-Anzeigeleuchten gehen nach längerer Zeit nicht mehr aus	<ul style="list-style-type: none"> ● Wenn die Batterieanzeige nach zwölf Stunden Aufladung nicht abläuft, ist es wahrscheinlich ein Defekt mit der Batterie. → Bitte suchen Sie Hilfe von unserem Roomie Support Team.
	Batterie läuft sehr schnell nach dem Aufladen	<ul style="list-style-type: none"> ● Ist die Umgebung zu heiß oder zu kalt? → Bitte laden Sie sich in einer Umgebung auf, die zwischen 5°C-35°C (41°F-95°F). ● Ist die Batterie 4-5 Stunden voll aufgeladen, und die Batterie-Anzeigeleuchten sind nach voller Aufladung ausgeschaltet? ● Es ist möglich, dass die Lebensdauer der Li-Ionen-Batterie gestiegen ist. → Sie können zusätzliche Batterien kaufen Um www.RoomieTEC.com
Betriebszuführung/Saugung	Einheit schaltet nicht ein	<ul style="list-style-type: none"> ● Ist der Akku ausgetrocknet? → Bitte laden Sie den Akku vollständig auf.
	Gerät schaltet sich nach kurzer Zeit plötzlich ab	<ul style="list-style-type: none"> ● Ist der Auto-Schutz-Mechanismus eingeschaltet? <ol style="list-style-type: none"> ① Leeren Sie den Staubhalter, wenn er voll ist. ② Reinigen Sie den gesamten Luftdurchgang einschließlich der Innenseite der Bodenbürste. ③ Entfernen Sie den Schlägerbalken von der Bodenbürste und schalten Sie das Gerät wieder ein. Wenn es ohne die Rollenbürste läuft, bitte reinigen oder die Rollenbürste ersetzen. → Sie können Ersatzwalzenbürste kaufen, um www.RoomieTEC.com
	Rollenpinsel dreht sich nicht, and/oder die LED-Frontleuchten leuchten nicht	<ul style="list-style-type: none"> ● Die Bodenbürste aus dem Verlängerungsrohr lösen, mit einem trockenen Tuch alle Metallanschlüsse auf der Bodenbürste reinigen. → Wenn das Thema anhält, Bitte suchen Sie Hilfe von unserem Roomie Support Team.
	Saugung wird schwächer als normal	<ul style="list-style-type: none"> ● Ist der Filtersatz richtig installiert? ● Ist die Staubhalterkappe fest verschlossen? ● Sind alle Teile fest verbunden? ● Gibt es eine Blockade in allen Röhren? → Achten Sie darauf, die Röhre auch in der Bodenbürste zu überprüfen.

GER

Batterieentsorgung

- Die Li-Ionen-Batterie, die in diesem Produkt verwendet wird, sollte nicht mit häuslichem Müll oder anderen recycelbaren Materialien vermischt werden, um Umweltschäden zu vermeiden.
- Bitte bringen Sie die Batterie zu dem von Ihren lokalen Behörden zur Verfügung gestellten Abfallverarbeitungszentrum.

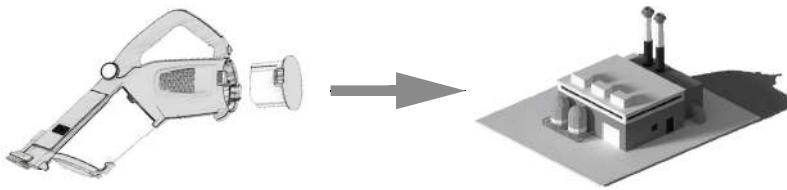

GER

Technische Spezifikationen

DAS MODELL	ELITE / ELITE PRO (SL593)
MOTORLEISTUNG	120 W
DIE BATTERIE	LI-ION, 2200 mAh
LADEZEIT	4-5 Stunden
ARBEITSZEIT	ECO-Modus: ~24 Minuten, MAX-Modus: ~12 Minuten
STAUBKAPAZITÄT	0.6 L
BRUTTOGEWICHT	6.6 LB / 3.0 KG
NETZADAPTER	100-240 V, 50-60 Hz

Global Service Hotline
1-888-262-2211

MONDAY : 9AM - 9PM PST
TUESDAY : 9AM - 9PM PST
WEDNESDAY : 9AM - 9PM PST
THURSDAY : 9AM - 9PM PST
FRIDAY : 9AM - 9PM PST
SATURDAY : 9AM - 9PM PST
SUNDAY : 9AM - 9PM PST



#roomie_elite

www.RoomieTEC.com

Hong Kong Roomie Tec Co., Limited
1602C Ho King Comm Ctr, Hong Kong
Made in P.R.C

CONTENTO



**Grazie per
aver scelto
RoomieTEC !**

La scheda di garanzia
è allegata.

Preparazione all'uso

Avvertenza di sicurezza	38
Consigli utili	40
Cosa c'è nella scatola	
· Parti & Descrizione	40
· Accessori da parete	

Come si fa... & Manutenzione

Ricaricare la batteria	42
Conservare l'unità	42
Utilizzare il vuoto	43
Svuotare il supporto antipolvere.....	44
Sostituzione dell'ordine	45
Manutenzione	46

Risoluzione f dei problemi

Problemi e risoluzioni	47
Smaltimento delle batterie	48
Specifiche tecniche	48
Scheda di garanzia	49

PREPARAZIONE ALL'USO

Avvertenza di sicurezza

SI PREGA DI SEGUIRE
ATTENTAMENTE



Pericoloso



Si prega di evitare le azioni sotto (per evitare perdite, surriscaldamento, incendi, scosse elettriche, ecc.)

- Questo prodotto contiene batterie agli ioni di litio destinate esclusivamente all'uso in questo prodotto.
- Si prega di utilizzare solo l'adattatore di alimentazione incluso nella confezione.
- Si prega di non gettare questo prodotto in fiamme.
- Si prega di non utilizzare chiodo per perforare questo prodotto, o smontare, riparare, modificare questo prodotto senza tecnici autorizzati.
- Si prega di non utilizzare oggetti metallici per collegare i morsetti elettrici.
- Si prega di non ricaricare, utilizzare o conservare questo prodotto vicino al fuoco o in ambiente ad alta temperatura.



Cautela



Si prega di non utilizzare questo prodotto per succhiare oggetti brucianti, o sostanze infiammabili.

(i.e. mozzicone di sigaretta, gas, inchiostro della stampante, diluizione, ecc)



Si prega di non utilizzare quando l'adattatore di alimentazione, o il cavo di alimentazione è danneggiato, e cercare assistenza immediatamente.

L'uso improprio in tali condizioni può causare surriscaldamento o pericolo di incendio.



Si prega di non toccare la spazzola a rulli o il motore a rulli quando l'unità è accesa. Altrimenti le dita possono essere catturate nella spazzola a rulli, o farsi male dal motore riscaldato.



Si prega di evitare...

- Mettere questo prodotto sotto l'acqua corrente (ad eccezione delle parti/filtri che sono lavabili.)
- Toccando il cavo della spina/alimentazione con le mani bagnate.
- Utilizzo di questo prodotto su superficie umida.
- Danneggiare il cavo di alimentazione o la spina.
→ In caso di danni, rivolgersi al nostro Roomie Support Team.

- Questo prodotto può essere utilizzato solo da bambini di età pari o superiore a 8 anni e da persone con ridotte capacità fisiche, sensoriali o mentali o mancanza di esperienza e conoscenza se hanno ricevuto supervisione o istruzioni sull'uso di questo prodotto in modo sicuro e comprendere i pericoli coinvolti. I bambini non devono giocare con questo prodotto. La pulizia e la manutenzione dell'utilizzatore non devono essere effettuate da bambini senza supervisione.

PREPARAZIONE ALL'USO



Cautela



In caso di perdita della batteria, si prega di evitare di toccare gli occhi e lavare le mani immediatamente.

→ Se catturato negli occhi, si prega di andare all'ospedale più vicino immediatamente.



Si prega di leggere attentamente prima di utilizzare l'adattatore di alimentazione:

- L'adattatore di alimentazione è solo per uso interno e non è destinato all'uso sotto pioggia/acqua nebulizzata.
- L'adattatore di alimentazione è per l'uso con i modelli specificati da questo manuale, e non è destinato ad altri elettrodomestici.
- Si prega di assicurarsi di spingere la spina tutta la strada nella presa di corrente.
- Si prega di collegare l'adattatore di alimentazione in una presa senza altri elettrodomestici collegati.
- Scollegare l'adattatore di alimentazione prima di pulire o mantenere il prodotto.
- Si prega di scollegare l'adattatore di alimentazione se non si prevede di utilizzare questo prodotto per un po'.
- Si prega di utilizzare un panno asciutto per pulire tutti i connettori metallici ogni tanto.



In caso di malfunzionamento, spegnere immediatamente l'unità, estrarre l'adattatore di alimentazione dalla presa.

Alcuni esempi di malfunzionamento:

- rumori strani durante l'uso
- surriscaldamento dell'unità
- odore strano/bruciato
- l'unità si spegne e si spegne a intermittenza

→ Si prega di rivolgersi al nostro Roomie Support Team.

TTA



Attenzione



Si prega di evitare le azioni sotto (per evitare graffi, cortocircuito e ecc)

- Trascinando la testa del pavimento in direzione orizzontale.
- Continuare a utilizzare la testa del pavimento quando le ruote o altri piccoli oggetti sono danneggiati.
- Tirando o allungando il cavo di alimentazione.



Si prega di evitare il sole diretto, o conservare vicino a calore o fuoco.



Conservare questo prodotto in un luogo pulito e asciutto.



Riciclare

- Quando si lancia questo prodotto, si prega di non posizionarlo insieme ad altri rifiuti domestici.

→ Si prega di andare al centro di trattamento dei rifiuti designato fornito dalle autorità locali.

PREPARAZIONE ALL'USO

Consigli utili

Mantieni le prestazioni

Questo prodotto è destinato esclusivamente all'uso domestico e non è destinato ad uso industriale.

- Si prega di non aspirare i seguenti oggetti:
 - polvere da costruzione
 - fuoco d'artificio
 - vetro, aghi, denti
 - acqua e altri liquidi
 - sostanze bagnate o umide
 - deumidificatore m
 - corde e corda
 - roba che blocca il passaggio dell'aria (come calzini)
- Si prega di non utilizzare l'estremità aperta del tubo di prolunga per aspirare direttamente su qualsiasi superficie.
- Si prega di non bloccare l'uscita dell'aria per evitare il surriscaldamento.
- Si prega di non tenere l'unità in funzione quando il passaggio dell'aria è bloccato.
- Si prega di non giocare con la spina di alimentazione.

Protezione automatica

La seguente situazione innescherà il meccanismo di auto-protezione, e spegnere automaticamente l'alimentazione per evitare il surriscaldamento del motore.

- Quando il bicchiere di polvere è pieno
- Quando l'aspirazione è bloccata
- Quando la barra di battitore è strangolato troppo stretto con capelli, tessuto, o altre sostanze

Cosa c'è nella scatola

Parti & Descrizione

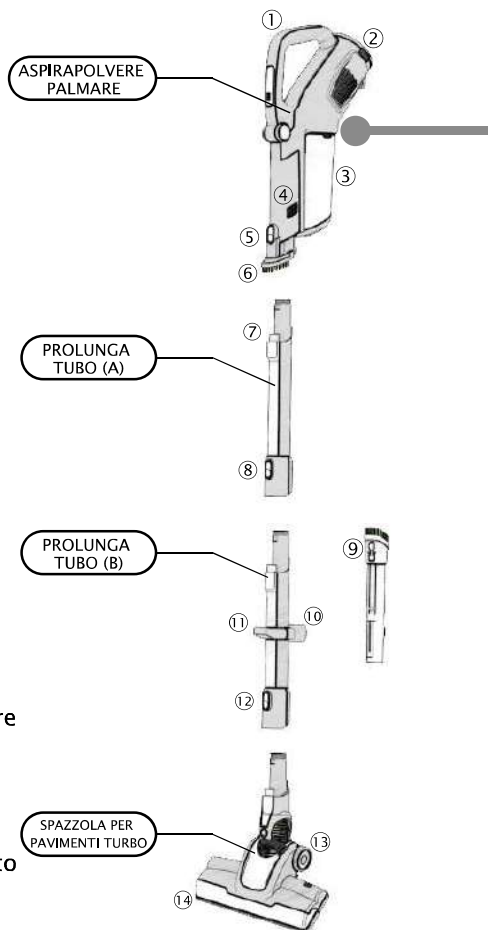

- | | | | |
|--------------------------|-----------------------|----------------------------|--------------------------------|
| ① Maniglia pieghevole | ⑥ Spazzola pieghevole | ⑪ Gancio per aspirapolvere | ⑰ Manuale (Scheda di garanzia) |
| ② Batteria | ⑦ Connettori | ⑫ Rilascio pennello | |
| ③ Porta polvere | ⑧ Rilascio del tubo | ⑬ Ruota in gomma | |
| ④ Rilascio porta polvere | ⑨ Spazzola 2 in 1 | ⑭ Spazzola a rullo | |
| ⑤ Rilascio del tubo | ⑩ Portaspazzole | ⑮ Adattatore | ⑱ Accessori da parete |

PREPARAZIONE ALL'USO

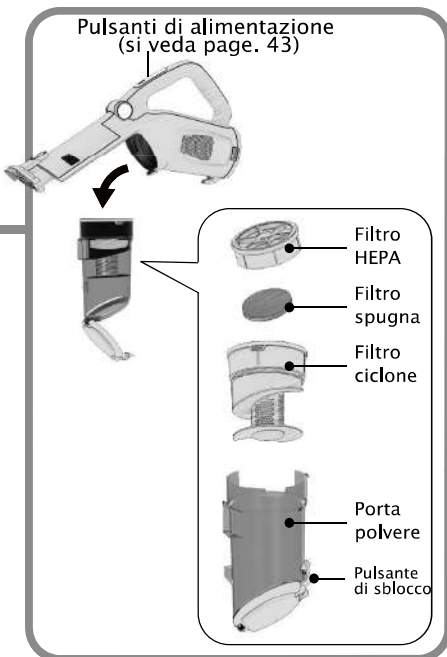

Accessori da parete

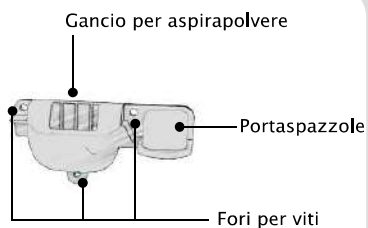

Se conservato sul
supporto a parete
(ideale verticale)



circa 51,2 in
(130cm)



Ricaricare la batteria

Il prodotto non è completamente carico prima della spedizione. Si prega di ricaricare per circa 2-3 ore prima di utilizzare.

Per mantenere le prestazioni della batteria

- Si prega di assicurarsi che la batteria sia completamente carica prima di mettere il vuoto lontano per più di un mese. Inoltre, si prega di ricaricare completamente la batteria una volta ogni sei mesi.
- Una volta che la batteria si scarica e il vuoto smette di funzionare, si prega di non forzarlo a riavviare, e ricaricarlo invece.
→ Si consiglia di ricaricare la batteria dopo ogni utilizzo.
- Si prega di ricaricare il vuoto in un ambiente che è tra 5°C-35°C (41°F-95°F). Si prega di evitare l'area con luce solare diretta o con temperatura inferiore.
- Non è un problema lasciare il vuoto sul caricabatterie. Il meccanismo di ricarica automatica si spegne quando la batteria è completamente ricaricata.

Conservare l'unità

con montaggio a parete

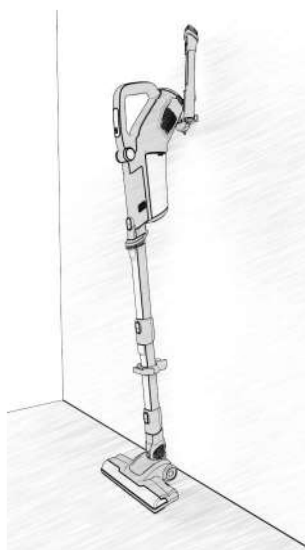
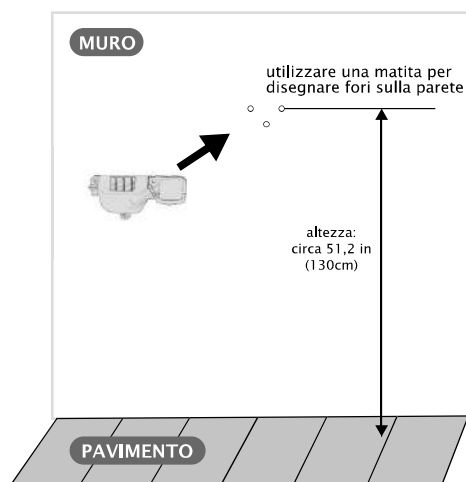

COME SI FA

Conservare l'unità

senza montaggio a parete

Nota: questa posizione autoportante è bilanciata solo quando il corpo del vuoto è appoggiato sul gancio. Una volta che il corpo del vuoto viene sollevato, il resto delle parti non starà da soli.

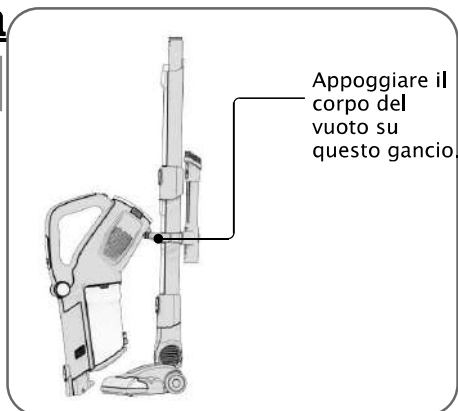

Utilizzare il vuoto

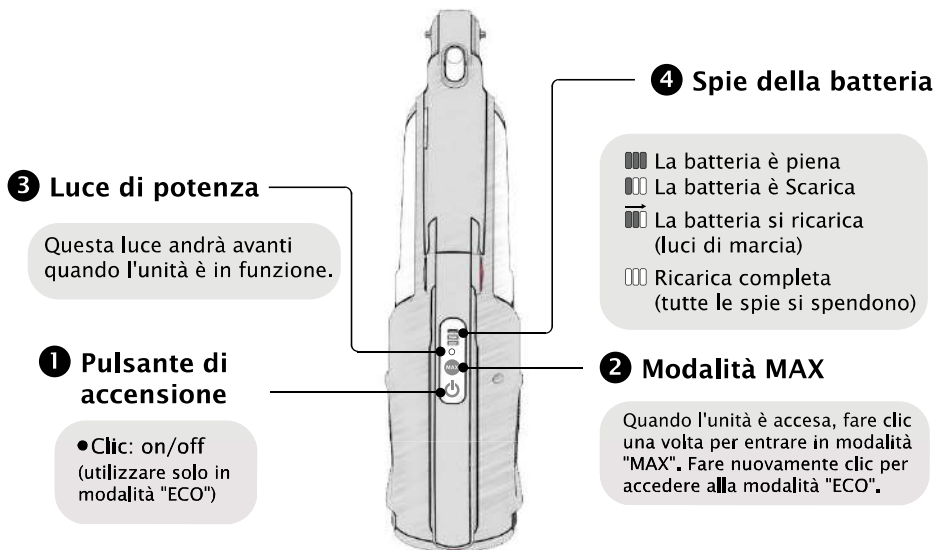

5 **Spazzola 2 in 1**
(tirare fuori per utilizzare il pennello)

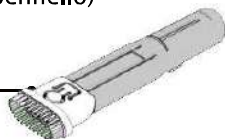

6 **Spazzola 2 in 1**
(spingere per utilizzare l'ugello)

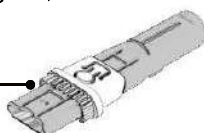

Svuotare il supporto antipolvere

1 Goccia "One-click"

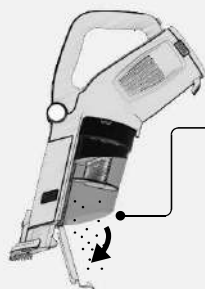

Premere questo pulsante di sblocco per aprire il tappo del bidone della polvere e scaricare il contenuto senza toccare.

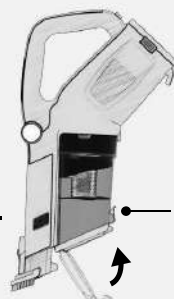

Fare clic strettamente.

2 Lavare il sistema filtrante

Fare clic su questo pulsante per rilasciare il supporto antipolvere.

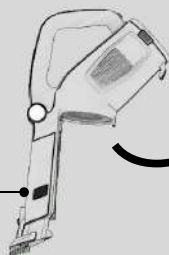

- Non lavabile. (consultare page. 45 per le sostituzioni.)
- Lavare sotto l'acqua corrente. Asciugare completamente prima dell'uso.
- Lavare sotto l'acqua corrente. Asciugare completamente prima dell'uso.
- Lavare sotto l'acqua corrente. Asciugare completamente prima dell'uso.

3 Rimettete le cose



Allineare queste due parti insieme durante il montaggio del filtro.

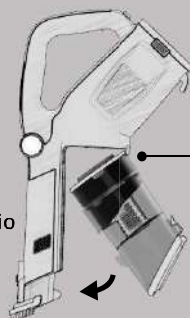

Allineare la parte superiore del supporto antipolvere alla scanalatura e spingere il fondo verso il corpo del vuoto fino a sentire un suono "click".

COME SI FA

Ordinare le sostituzioni

Sostituzione - filtro HEPA



Sostituzione - batteria



Sostituzione - spazzola a rullo



Sostituzione - caricabatterie

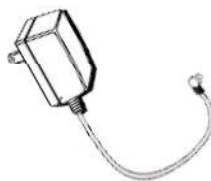

① Via numero verde gratuito

1-888-262-2211 (9am to 9pm PST)

② Via sito ufficiale

www.RoomieTEC.com

⊗ Spediamo globalmente alla maggior parte degli indirizzi accessibili dai corrieri locali. Potrebbero essere applicati tassi di cambio valuta.

MANUTENZIONE

Quando diventa sporca

Quando l'aspirazione è più debole del normale





Attenzione

Si prega di spegnere il vuoto e togliere la spazzola del pavimento prima di pulirlo.

Pulire il pennello Turbo

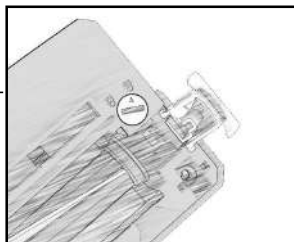
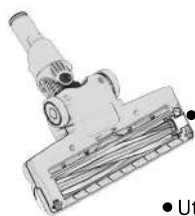
1 Aprire il pulsante di blocco



- Utilizzare una moneta per girare il quadrante per  (sbloccare) posizione, e poi tirare fuori il pezzo di copertina.

2 Estrarre la spazzola a rulli



- Tagliare tutti i capelli aggrovigliati/corde sulla spazzola a rulli, e anche rimuovere tutti gli altri detriti.
- Se la barra di battitore è strangolato troppo stretto e non si accende più, vedere Risoluzione dei problemi.

3 Eliminare il blocco all'interno

- Assicurarsi di cancellare l'interno del pennello Turbo. Se c'è blocco in questa zona, ridurrà la potenza di aspirazione e possibilmente innescare il meccanismo di auto-protezione.

→ Per ulteriori informazioni sul meccanismo di protezione automatica, consultare Risoluzione dei problemi.



RISOLUZIONE F DEI PROBLEMI

Si prega di passare attraverso queste diagnosi prima di contattare Roomie Support.

	Problemi	Risoluzioni
Ricarica	Le spie della batteria non lampeggiano durante la ricarica	<ul style="list-style-type: none"> ● La spina di alimentazione è spinta fino alla presa a muro? ● L'alimentazione della presa a muro è abilitata?
	Le spie della batteria non si spendono dopo un lungo periodo di tempo	<ul style="list-style-type: none"> ● Se le spie della batteria non si spendono dopo 12 ore di ricarica, è probabile che sia un difetto della batteria. → Si prega di rivolgersi al nostro Roomie Support Team.
	La batteria si esaurisce molto rapidamente dopo la ricarica	<ul style="list-style-type: none"> ● L'ambiente è troppo caldo o troppo freddo? → Si prega di ricaricare in un ambiente che è tra 5°C-35°C (41°F-95°F). ● La batteria è completamente ricaricata per 4-5 ore e le spie della batteria si sono spendono dopo aver ricaricato completamente? ● È possibile che la durata della batteria Li-Ion sia in alto. → È possibile acquistare batterie aggiuntive a www.RoomieTEC.com
Funzionamento/aspirazione	L'unità non si accende	<ul style="list-style-type: none"> ● La batteria è esaurita? → Si prega di ricaricare completamente la batteria.
	L'unità si spegne improvvisamente dopo poco tempo di aspirazione	<ul style="list-style-type: none"> ● Il meccanismo di protezione automatica è acceso? <ol style="list-style-type: none"> ① Svuotare il supporto antipolvere se è pieno. ② Cancella tutto il passaggio dell'aria compreso l'interno della spazzola per pavimenti. ③ Rimuovere la barra di battitore dalla spazzola del pavimento e accendere nuovamente l'unità. Se funziona senza la spazzola a rulli, pulire o sostituire la spazzola a rulli. → È possibile acquistare spazzola rullo di ricambio a www.RoomieTEC.com
	La barra di Beater non gira e/o le luci anteriori a LED non si illuminano	<ul style="list-style-type: none"> ● Staccare la spazzola del pavimento dal tubo di prolunga, utilizzare un panno asciutto per pulire tutti i connettori metallici sulla spazzola del pavimento. → Se il problema persiste, si prega di chiedere assistenza dal nostro Roomie Support Team.
	L'aspirazione diventa più debole del normale	<ul style="list-style-type: none"> ● Il set di filtri è installato correttamente? ● Il tappo porta polvere è chiuso ermeticamente? ● Tutte le parti sono collegate saldamente? ● C'è un blocco all'interno di tutti i tubi? → Assicuratevi di controllare anche il tubo nella spazzola del pavimento.

RISOLUZIONE F DEI PROBLEMI

Smaltimento delle batterie

- La batteria agli ioni di litio utilizzata in questo prodotto non deve essere miscelata con rifiuti domestici, o con altri materiali riciclabili, al fine di evitare danni ambientali.
- Si prega di portare la batteria al centro di trattamento dei rifiuti designato fornito dalle autorità locali.

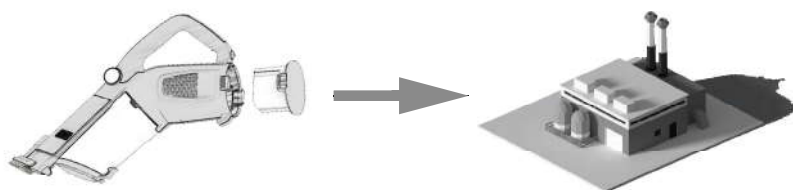

Specifiche tecniche

MODELLINO	ELITE / ELITE PRO (SL593)
POTENZA MOTORE	120 W
BATTERIA	LI-ION, 2200 mAh
TEMPO DI RICARICA	4-5 Ore
DURATA	Modalità ECO: ~24 Minuti, Modalità MAX: ~12 Minuti
CAPIENZA	0.6 L
PESO LORDO	6.6 LB / 3.0 KG
ADATTATORE	100-240 V, 50-60 Hz

Global Service Hotline
1-888-262-2211

MONDAY : 9AM - 9PM PST
TUESDAY : 9AM - 9PM PST
WEDNESDAY : 9AM - 9PM PST
THURSDAY : 9AM - 9PM PST
FRIDAY : 9AM - 9PM PST
SATURDAY : 9AM - 9PM PST
SUNDAY : 9AM - 9PM PST



#roomie_elite

www.RoomieTEC.com

Hong Kong Roomie Tec Co., Limited
1602C Ho King Comm Ctr, Hong Kong
Made in P.R.C